

Bremsklappenhalter Klassik D mit Lager L 258 D



Bremsklappenhalter Klassik D mit Lager L 258 D Ganzmetall

Hochwertiges und wartungsfreies
Bremsystem mit Feineinstellung.

Führungsstange, Zugstange und Fuß: Stahl vernickelt
Gehäuse und Lager: Zinkdruckguß vernickelt

Die Bestellnummern beziehen sich auf Links-Ausführung.
Durch Umstellen des Fußes auch rechts verwendbar.

Artikel	Klappenfach Innenhöhe mm	Bestell-Nr.	VE
Klassik D/300	300 - 350	016 173	10 Stck.
Klassik D/350	350 - 400	016 174	10 Stck.
Klassik D/400	400 - 450	016 175	10 Stck.
Klassik D/450	450 - 500	016 176	10 Stck.
Klassik D/500	500 - 550	016 177	10 Stck.
Klassik D/550	550 - 600	016 178	10 Stck.

Montagehinweise

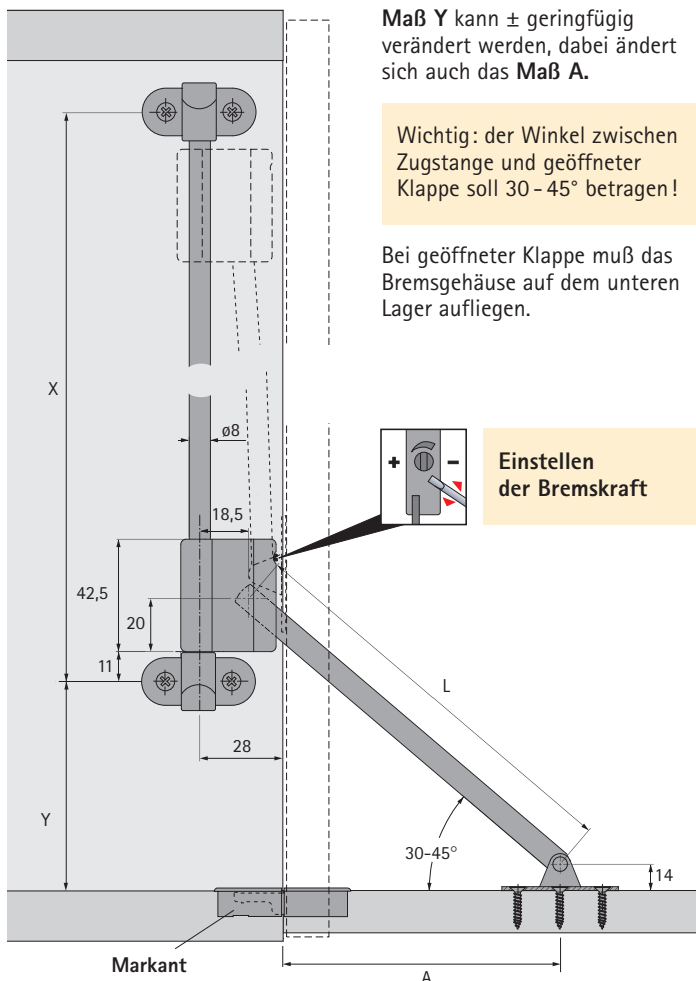

Lager L 258 D

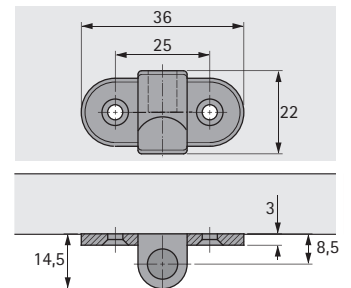

Fuß

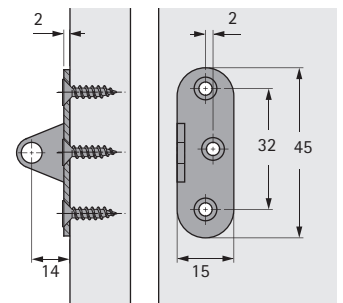

Befestigung mit Holzschrauben DIN 95 / DIN 97 \varnothing 3,5

Artikel	Klappenfach Innenhöhe mm	Einbaumaße mm			
		X	Y	A	L
Klassik D/300	300 - 350	182	100	88	153
Klassik D/350	350 - 400	224	112	119	183
Klassik D/400	400 - 450	252	126	134	203
Klassik D/450	450 - 500	272	138	150	223
Klassik D/500	500 - 550	322	175	184	273
Klassik D/550	550 - 600	372	168	204	283