

Universal-Bohrlehre Accura für Griffe / Knöpfe

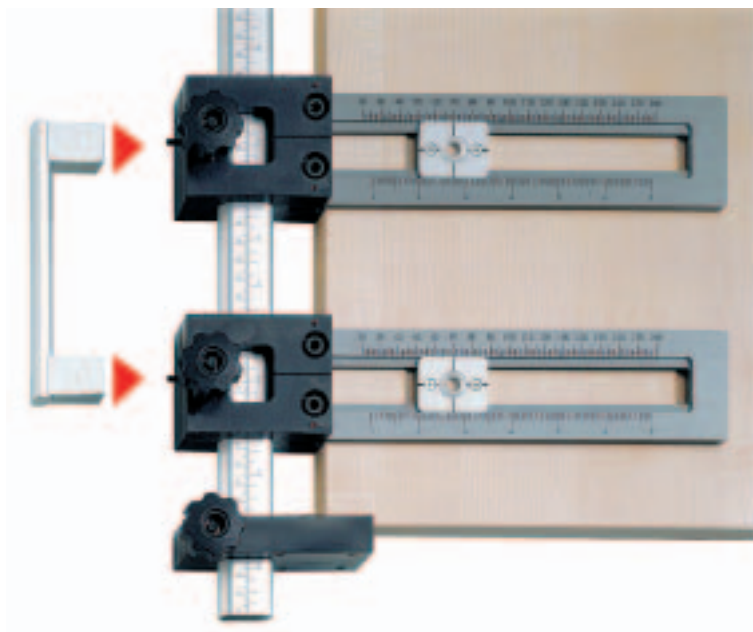

Set Accura-Bohrlehre
für Griffe ab Bohrabstand 64 mm und Knöpfe

Set besteht aus:

- 2 Accura-Bohrkörper für Griffe ab Bohrabstand 64 mm und Knöpfe
- 2 Bohrplatten mit Führungshülse für 5 mm-HochleistungsSchnellschnittStahl-Spiralbohrer
- 1 Accura-Schiene mit Mess-Skala in mm und Inch, Länge 500 mm
- 1 verstellbarer Anschlag für Fronten

Artikel	Bestell-Nr.	VE
Set Accura-Bohrlehre für Griffe und Knöpfe	044 763	1 Set
HochleistungsSchnellschnitt-Stahl-Spiralbohrer 5 mm	044 766	1

Griffe mit zwei Sockeln
zentriert oder frei positioniert

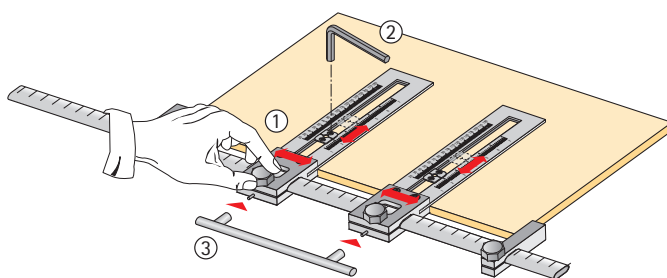

- 1** Bohrlehre einstellen
- 1 Bohrabstand einstellen
 - 2 Griffabstand zur Frontseite einstellen
 - 3 Bohrabstand über Abgreifelemente prüfen

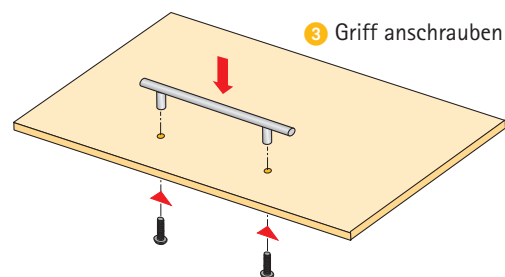
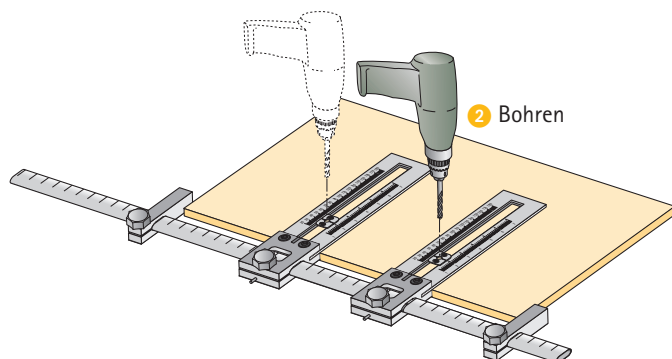

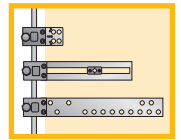

Griffe mit drei Sockeln
zentriert oder frei positioniert

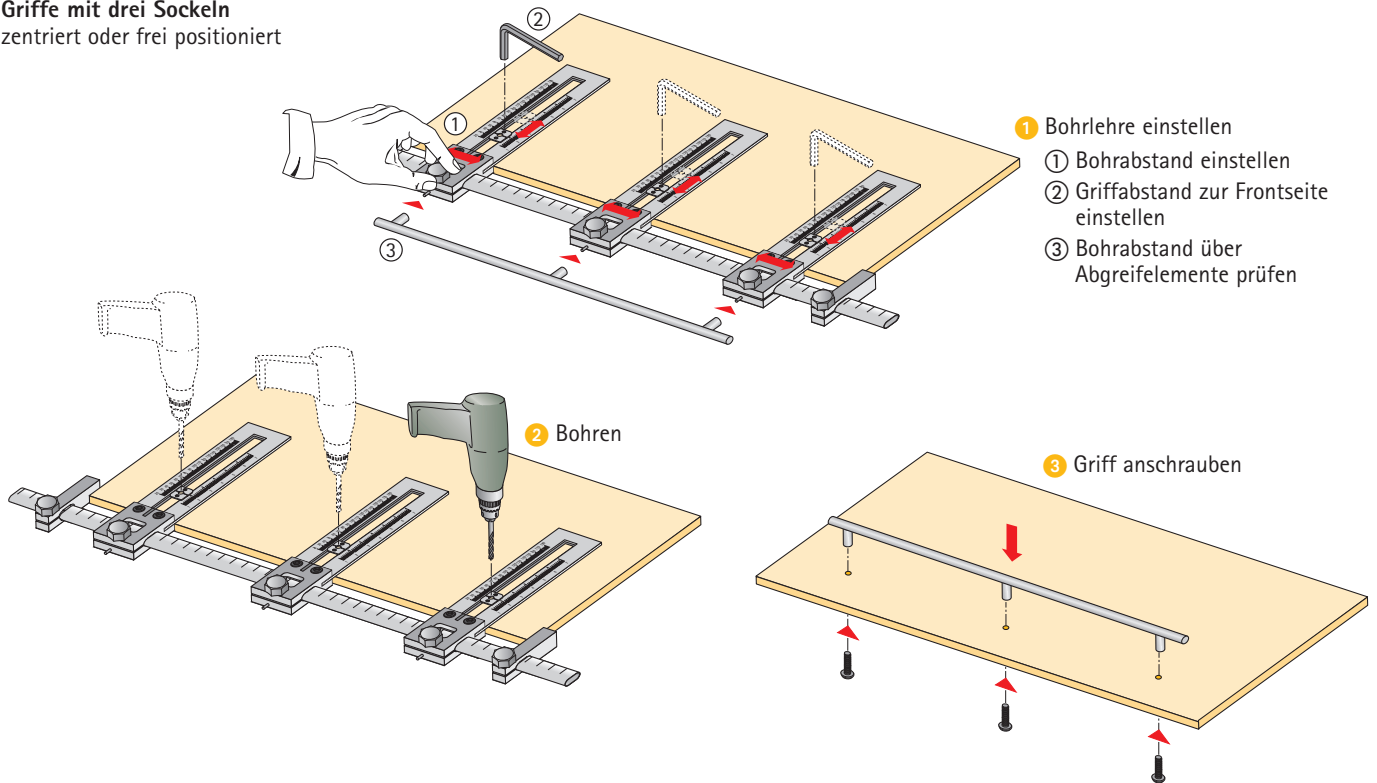

Zwei Griffe
symmetrisch ausgerichtet

